



Manuale d'uso,  
manutenzione  
e garanzia





## INTRODUZIONE

Egredi Signori,

Vi ringraziamo per aver scelto i nostri serramenti; si tratta di prodotti molto moderni con elevate prestazioni di isolamento termoacustico che miglioreranno il benessere all'interno della vostra casa e ridurranno i costi energetici.

Per utilizzarli al meglio Vi consigliamo di prendervi un pò di tempo per leggere con attenzione il presente manuale; solo così potrete avere veramente il massimo dagli infissi che avete acquistato.

Con questa breve pubblicazione vi insegneremo come utilizzarli per creare un ambiente più confortevole e come prestare le cure necessarie per conservarli sempre belli, funzionali ed efficienti come il primo giorno.



## USO IN SICUREZZA



- In modalità di apertura, in caso di correnti d'aria, evitare la collisione delle ante sul muro.

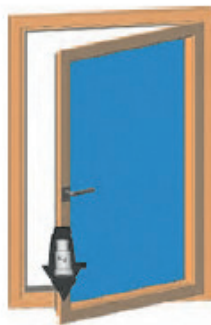

- Non applicare pesi eccessivi sul serramento e la maniglia.

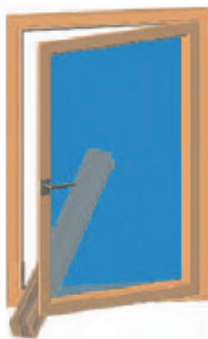

- Non posizionare oggetti tra l'anta e il telaio, comprometterebbe la mobilità del serramento



- Prestare attenzione durante la chiusura del serramento per evitare spiacevoli infortuni.



## USO IN SICUREZZA



- Assicurarsi in presenza di bambini non vigilati che le ante dei vari serramenti siano chiuse.



- Prestare attenzione alla chiusura del serramento, anche parziale, per non incorrere in spiacevoli intrusioni.



- Se l'apertura e la chiusura dell'anta risulta difficoltosa, non forzare e manomettere il serramento.



- Evitare di sporgersi eccessivamente durante le fasi di apertura e chiusura del serramento.



## TIPOLOGIE DI APERTURA



- Le illustrazioni descrivono le corrette movimentazioni delle ante del serramento.

Il passaggio tra la modalità **Anta Ribalta** e la modalità **Aperta** necessita sempre il ritorno alla modalità **Chiusa**.

Nel caso di errato azionamento della maniglia con conseguente posizionamento anomalo dell'anta (modalità **Anta Ribalta** con **Falsa Manovra**), procedere al corretto ripristino come descritto nella pagina successiva.



## RIPRISTINO ANTA RIBALTA

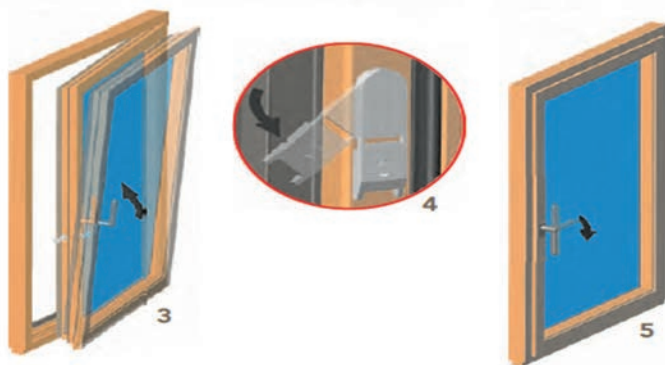
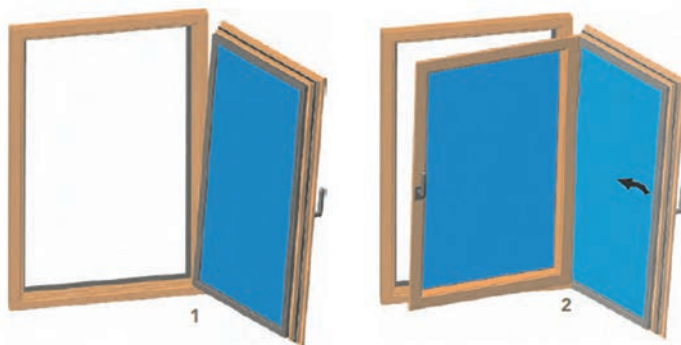

- Per il ripristino dell'**Anta Ribalta** nel caso di **Falsa Manovra**, provvedere al riallineamento dell'anta posizionandola in asse con le cerniere (2-3). Ruotare il dispositivo anti-falsa manovra verso l'interno (4) e riassetare la maniglia secondo l'orientamento di chiusura/apertura desiderato (5).



## AERAZIONE DEGLI AMBIENTI

La quantità e la qualità dell'aria presente all'interno degli ambienti abitativi è di fondamentale importanza. Il corretto ricambio d'aria influisce sulla salute di chi ci vive, infatti i valori di ossigeno ed anidride carbonica devono sempre essere equilibrati. Il vapore acqueo/umidità/condensa che si genera, può favorire l'insorgere di muffe, che oltre a creare possibili disagi all'uomo, rovinano intonaci e pareti, rendendo necessario un azione invasiva per il ripristino. Per eseguire un corretto ricambio d'aria, senza influire sull'equilibrio termico dell'edificio, si consiglia di attenersi alle tempistiche di aerazione riportate nello schema sottostante.

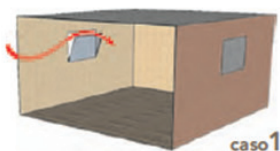

### ■ CASO 1

Modalità Oscillante senza corrente d'aria:  
Ricambio d'aria compreso tra **20 - 50** minuti.

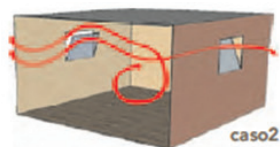

### ■ CASO 2

Modalità Oscillante con corrente d'aria:  
Ricambio d'aria compreso tra **15 - 30** minuti.



### ■ CASO 3

Modalità Aperta senza corrente d'aria:  
Ricambio d'aria compreso tra **4 - 7** minuti.

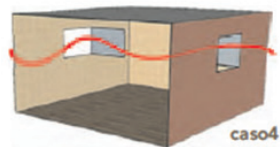

### ■ CASO 4

Modalità Aperta con corrente d'aria:  
Ricambio d'aria meno di **3** minuti.





## PULIZIA DEI CANALI DI DRENAGGIO ACQUA

In fase di pulizia particolare attenzione deve essere posta al sistema di drenaggio dell'acqua. Tale sistema, permette la fuoriuscita delle acque meteoriche per mezzo di asole interne ed esterne posizionate sulla parte bassa del telaio. È opportuno quindi verificare la pulizia complessiva del vano raccogli acqua e controllare che le asole siano sgombrere da sporcizia, sedimenti o insetti. È sufficiente provvedere annualmente a tale pulitura, da effettuarsi con gli usuali aspirapolvere domestici. Effettuare anche una prova di pulizia delle asole versando un bicchiere d'acqua sulla parte bassa del telaio e verificarne la corretta fuoriuscita dalle asole esterne. Nel caso in cui l'acqua non fuoriesca, soffiate con un compressorino per liberare l'otturazione del canale di collegamento delle asole interne con quelle esterne.



## PULIZIA DELLE SUPERFICI VETRATE

Il vetro è uno degli elementi principali di una finestra e dimensionalmente è la superficie più estesa del serramento. In base alle specifiche caratteristiche delle lastre utilizzate, funge da schermo per modulare l'ingresso di luce all'interno degli ambienti abitativi, determina la prestazione in termini di barriera termica tra temperatura interna ed esterna, protegge dal rumore ed in alcune tipologie più performanti, lo rende infrangibile e tagliafuoco.

Per una corretta pulizia delle superfici vetrate non ci sono particolari avvertenze ma è assolutamente vietato utilizzare strumenti o reagenti che possano danneggiare la lastra, come spatole seghettate, cutter, spazzole con setole metalliche o solventi chimici non idonei.

Si consiglia quindi di utilizzare panni morbidi come la pelle di daino per evitare ogni tipo di graffio antiestetico sulla superficie e come detergente, utilizzare acqua e alcol isopropilico.



## PULIZIA DELLE SUPERFICI

Non vi sono particolari avvertenze per la pulizia di queste superfici ma è assolutamente vietato utilizzare strumenti o reagenti che possano danneggiare le stesse, come spatole seghettate, cutter, spazzole con setole metalliche o solventi chimici non idonei. E' sufficiente utilizzare panni morbidi e puliti, con un prelavaggio con acqua calda e un risciacquo con acqua fredda.

E' inoltre possibile l'utilizzo di sgrassatori universali, verificando prima dell'utilizzo che non contengano solventi aggressivi.

Dopo l'installazione del serramento, al massimo entro 10 giorni dall'esposizione della finestra al sole, rimuovere la pellicola esterna protettiva che ricopre i profili.



## MANUTENZIONE DELLA FERRAMENTA

La ferramenta è il componente più soggetto allo stress da usura del serramento. L'utilizzo da parte del costruttore di ferramenta di qualità, ne determina allo stesso tempo l'ottima funzionalità di chiusura/apertura del serramento. Inoltre, i meccanismi più moderni, sono stati testati ed utilizzati per resistere allo scasso (ferramenta anti effrazione). Una corretta manutenzione e una perfetta registrazione della ferramenta, garantisce l'isolamento acustico e termico assicurando un'ottima tenuta alle intemperie e al vento. Nelle seguenti pagine, sono riportate le istruzioni base per una manutenzione semplice ed efficace.

Per eventuali problemi o malfunzionamenti, si prega di contattare il produttore.

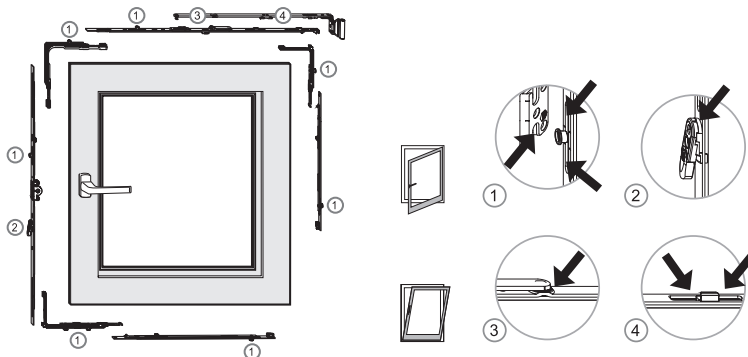

### Ingrassaggio e Lubrificante

Ingrassare tutte le parti mobili e di chiusura dei meccanismi Anta Ribalta (per esempio con lubrificante per meccanismi) almeno una volta l'anno.



## MANUTENZIONE DELLA FERRAMENTA

### Regolazioni Principali:

■ Regolazione dell'alza anta



■ Sollevamento/abbassamento dell'anta

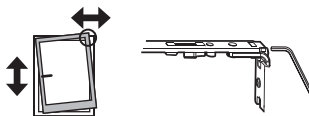

■ Pressione della forbice

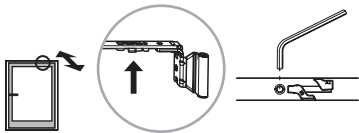

■ Regolazione della pressione

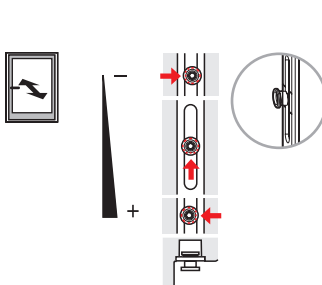

■ Regolazione delle cerniere orizzontale/verticale

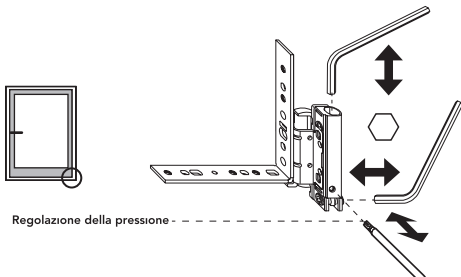

## MANUTENZIONE DELLA FERRAMENTA

### Regolazioni Principali:

 **Sgancio:**  
Ad anta chiusa, tirare verso il basso il perno del supporto forbice

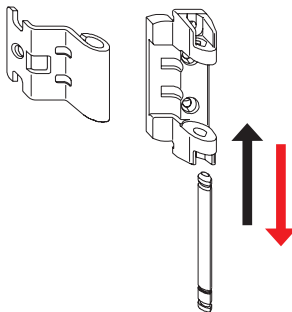

 **Riaggancio:**  
Inserire l'anta sul perno della cerniera e quindi accostarla al telaio (senza chiudere con la martellina). Spingere verso l'alto il perno del supporto forbice.

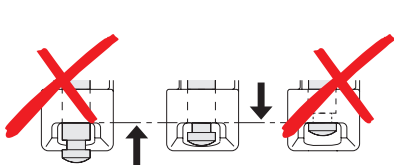

Verificare la posizione del perno sul supporto forbice.  
Diversamente, c'è la possibilità che l'anta possa cadere.

### Controlli Costanti:

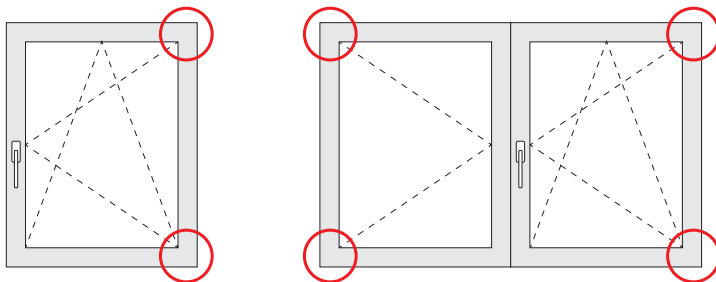

Verificare lo stato di usura dei pezzi rilevanti ai fini della sicurezza della finestra con controlli annuali



## PERSIANE

### Interventi di manutenzione

Oliare tutte le parti mobili di bandelle, fermi e dispositivi di bloccaggio; è particolarmente importante oliare tutte le parti metalliche che sfregano l'una contro l'altra. Ingrassare il meccanismo di apertura interno delle persiane. Tutte le parti portanti che hanno un carattere rilevante per la sicurezza vanno controllate periodicamente per verificare la presenza di abrasione o usura (in primo luogo tutte le bandelle ed i cardini). Eventuali ritocchi di regolazione o eventuali sostituzioni di parti della ferramenta vanno eseguiti solamente da personale specializzato.

### Punti di lubrificazione:

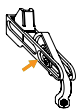

Fermapersiana



Fermaporta

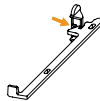

Fermapersiana komfort



Spagnoletta  
1 - 2 ante

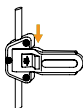

Spagnoletta  
a scatto

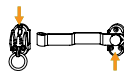

Chiusura  
semplice



## CONDIZIONI GENERALI DI GARANZIA DEL PRODOTTO

Data: \_\_\_\_\_ Ordine n. \_\_\_\_\_ Fattura n. \_\_\_\_\_

### **GARANZIA N° \_\_\_\_\_**

#### **Articolo 1.**

**Azzurra srl** garantisce i suoi serramenti prodotti e installati nei termini e alle condizioni qui di seguito descritte:

10 anni di garanzia sui prodotti in **Pvc, Alluminio e Legno/Alluminio**.

5 anni di garanzia sulla ferramenta, a condizione che siano state effettuate tutte le operazioni di ordinaria manutenzione.

10 anni di garanzia sui vetrocamera, secondo quanto stabilito dai produttori del vetro.

Per i prodotti e i componenti non menzionati vengono applicate le garanzie di legge in vigore al momento della firma del contratto.

I serramenti vengono garantiti:

- contro la deformazione e la rottura totale o parziale sia del profilo sia delle saldature, salvo che ciò non sia dovuto a tentativi di scasso, effrazione o atto vandalico sul serramento o sugli accessori ad esso collegati, ad eventi atmosferici, ad incidenti e/o impatto degli stessi con qualsiasi tipo di veicolo e/o persona.
- per la resistenza alle intemperie e agli agenti atmosferici a condizione che gli infissi non siano installati in luoghi ove sia presente aria ad alto tasso d'inquinamento, e comunque con valori d'inquinamento superiori a quelli stabiliti dalle normative in vigore al momento dell'installazione, non siano trattati o puliti con detergenti aggressivi e/o polveri, creme abrasive, solventi. La garanzia decade comunque nel caso la manutenzione dei serramenti venga eseguita con prodotti non idonei.

I profili in PVC non rivestiti con pellicole possono presentare leggere rigature dovute al processo di estrusione; tali rigature non giustificano nessuna rivendicazione di garanzia.

La ferramenta viene garantita per il corretto funzionamento, salvo quanto possa verificarsi per normale usura, tentativo riuscito o non riuscito di scasso, utilizzo improprio delle manovre consentite e comunque in tutti i casi ove si verifichi un danneggiamento dovuto ad errate manovre anche occasionali e/o dolo da parte dell'utilizzatore.

Il vetro camera sono garantiti contro le infiltrazioni di polvere e la formazione di condensa all'interno delle camere.

La garanzia non viene applicata nel caso le infiltrazioni siano causate da danneggiamenti della struttura del vetrocamera dovuti ad eventi meccanici successivi all'installazione, quali tentativi di scasso, danneggiamento e urti.





# GARANZIA

Da spedire entro 30 giorni dalla data di fornitura e posa dei serramenti con raccomandata con ricevuta di ritorno a:

**Azzurra S.r.l.**  
Zona Industriale  
85050 Tito Scalo (PZ)



Data \_\_\_\_\_ Ordine n. \_\_\_\_\_ Fattura n. \_\_\_\_\_

GARANZIA N. \_\_\_\_\_

Il sottoscritto Committente \_\_\_\_\_

Sig \_\_\_\_\_

dichiara di aver acquistato serramenti della ditta

**AZZURRA**, dal rivenditore \_\_\_\_\_

ditta \_\_\_\_\_

indirizzo \_\_\_\_\_

con fattura n. \_\_\_\_\_ del \_\_\_\_\_

e installati presso propria abitazione / cantiere:

Città: \_\_\_\_\_

Indirizzo: \_\_\_\_\_

**Il Committente** (firma) \_\_\_\_\_

**Il Rivenditore** (timbro e firma)

Per conoscenza il **Posatore** (firma) \_\_\_\_\_

## Articolo 2.

**Azzurra srl** non risponde del cattivo o imperfetto funzionamento del prodotto causato da difetti delle opere murarie, per tali intendendosi qualsiasi lavoro di carattere edilizio collegato direttamente o indirettamente alla posa dei manufatti, o parti componenti di essi. **Azzurra srl** non garantisce per il funzionamento dei manufatti che non siano posti in opera da operai suoi dipendenti o da personale specializzato da Lei organizzato, anche in caso di posa in opera di solo alcune parti del manufatto. **Azzurra srl** non garantisce inoltre per difetti causati da umidità e/o riscaldamento eccessivo dei locali. Resta sempre e comunque escluso ogni e qualsiasi diverso diritto o pretesa risarcitoria da parte dell'acquirente ivi compresi eventuali danni, diretti o indiretti, derivanti da vizi della fornitura.

## Articolo 3.

La garanzia come sopra prestata, alle condizioni indicate, prevede il ritiro del pezzo eventualmente rotto, difettoso o comunque da sostituire da parte dell'**Azzurra srl** o suo rivenditore per ben accertato difetto di materiale o costruttivo, nonché la consegna. Il montaggio è soggetto alle seguenti condizioni:

- Per i primi 12 mesi dalla data di installazione
  - entro 50 km montaggio gratuito
  - oltre 50 km diritto fisso di euro 80,00
- Oltre i 12 mesi si applica quanto riportato nella tabella seguente:
  - entro 50 km Diritto fisso euro 40,00 Costo Orario euro 25,00 + IVA
  - oltre 50 km Diritto fisso euro 80,00 Costo Orario euro 25,00 + IVA

Eventuali interventi non in garanzia e/o riscontrati tali all'atto dell'intervento, oltre all'addebito per il montaggio secondo quanto riportato per interventi oltre i 12 mesi nella tabella di cui sopra, comporteranno anche l'addebito dei pezzi necessari secondo il listino **Azzurra srl**.

## Articolo 4.

L'acquirente, ai sensi dell'Art. 1495 C.C., decade dal diritto alla predetta garanzia se non denuncia i vizi alla venditrice mediante lettera raccomandata A.R. entro 10 gg. dalla scoperta.

## Articolo 5.

Nessun reclamo e nessuna richiesta di intervento in garanzia potrà essere avanzata e/o pretesa dall'acquirente se non dopo il regolare e totale pagamento delle merci alle quali il reclamo e/o la richiesta di garanzia si riferisce.

## Articolo 6.

Per quanto non citato e/o involontariamente omissso **Azzurra srl** opererà in ottemperanza all'Art. 1490 C.C., per qualsiasi controversia il Foro competente è quello di Potenza con possibilità solamente per **Azzurra srl** di aderire ad ogni altro foro competente ai sensi di legge.





**azzurra srl**

Zona Industriale  
85050 Tito Scalo (PZ)  
Tel. 0971.485603  
Fax 0971.651255

[www.azzurrafinestre.com](http://www.azzurrafinestre.com)  
[info@azzurrafinestre.com](mailto:info@azzurrafinestre.com)